

ZŁOMIARZE®
— RECYCLING TECHNOLOGY —



SHREDDER WIELOWAŁOWY

(MCW 52 / MCW 76)



www.zlomiarze.pl

SHREDDER WIELOWAŁOWY (MCW 52 / MCW 76)

OPIS ZASTOSOWANIA:

Rozdrabniacz wielowałowy serii MCW zbudowany na wieloletnim doświadczeniu w przemyśle recyklingu tworzyw i złomu. MCW to wysokiej niezawodności uniwersalny rozdrabniacz wstępny do rozdrabniania różnego formatu materiałów m.in. tworzyw sztucznych, gumy, kabli, metali, elektro złomu oraz odpadów poprodukcyjnych.

OPIS DZIAŁANIA:

Dostarczony materiał wpada na noże tnące, materiał jest zabrany przez zabieraki noży tnących. Materiał zostaje wstępnie rozdrobniony przez dolną sekcję wałów. Frakcje odpowiednie do rozmiaru zamontowanego sita opuszczają komorę. Materiał, który pozostał jest przetrzucany po raz kolejny aż osiągnie zadaną wielkość. Wielowałowy układ noży gwarantuje szybkie i jednolite rozdrobnienie trudnych materiałów.

OPIS KONSTRUKCJI:

Rozdrabniacz napędzany jest przez dwa silniki oraz przekładnię zębatą, która zapewnia dużą siłę układu tnącego. Ergonomiczny zasyp przystosowany do załadunku ręcznego lub mechanicznego po przez transporter załadowczy. Zasyp wyposażony w niezbędne przy rozdrabnianiu dwa kanały odpylające. Bezpieczny dwukierunkowy system sterowania MCW zapobiega niepożądanym przeciążeniom na układzie tnącym i napędowym. Rozdrabniacze MCW to solidna konstrukcja, przystosowana do pracy ciągłej. Wysoka wydajność oraz niska częstotliwość wymiany elementów eksploatacyjnych sprawia, że obsługa urządzenia jest bardzo wygodna.

ZŁMIARZE[®]
RECYCLING TECHNOLOGY

GRIZZLY

GOLD RIVER

TORNADO

MAGNETIC

SHREDDER





SHREDDER[™]
SERIES

MODELE SHREDDERÓW WIELOWAŁOWYCH

MCW-52

Dane techniczne:

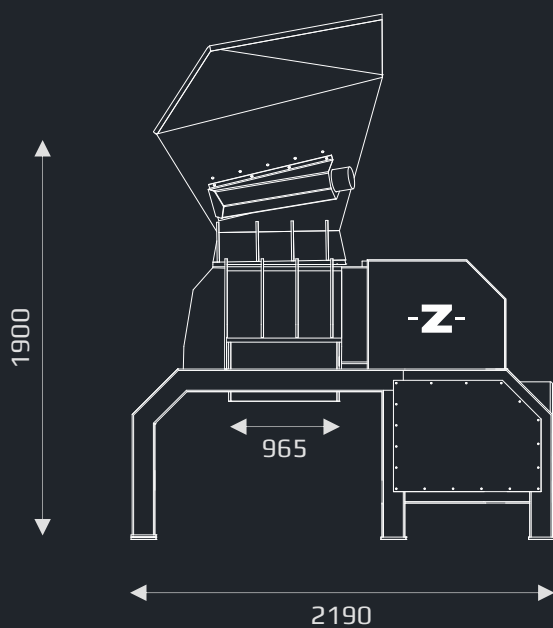
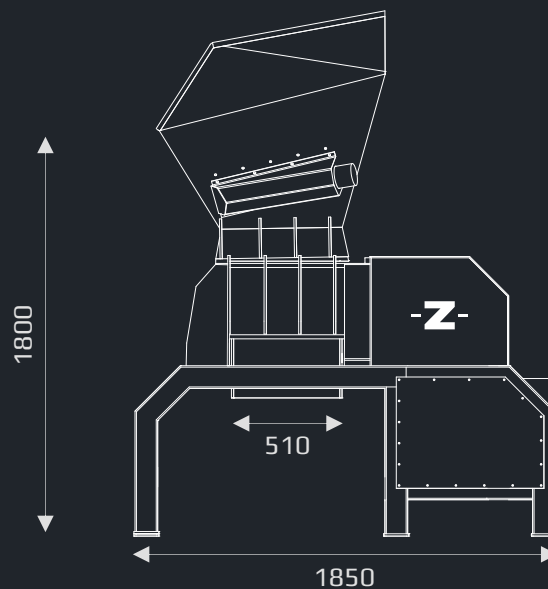
- Moc zainstalowana – 22kW
- Komora tnąca – 510x760mm
- Wydajność – ok. 400kg/h (uzależniona od materiału)
- Masa – ok. 1400kg



MCW-76

Dane techniczne:

- Moc zainstalowana – 37kW
- Komora tnąca – 965x780mm
- Wydajność – ok. 800kg/h (uzależniona od materiału)
- Masa – ok. 2200kg

ZŁOMIARZE
RECYCLING TECHNOLOGY

GRIZZLY

GOLD RIVER

TORNADO

MAGNETIC

SHREDDER

DODATKOWE URZĄDZENIA

DO ROZDRABNIACZY NASZEJ SERII OFERUJEMY DODATKOWE URZĄDZENIA UŁATWIAJĄCE PROCES ROZDRABNIANIA ODPADÓW:

- Transporter załadowczy
- System odpylania
- Transporter wyładowczy
- Separatory oraz płyty magnetyczne

TRANSPORTER ZAŁADOWCZY

Sterowany automatycznie według obciążenia shreddera

SYSTEM ODPYLANIA

Kanały odpylania przystosowane do podłączenia systemu odpylającego

PŁYTA MAGNETYCZNA

Przyciąga bardzo drobne elementy stalowe. (Instalowana na transporterze rozładowczym jako drugi stopień separacji magnetycznej)

SEPARATOR MAGNETYCZNY SM-370

Automatycznie odrzuca z materiału rozdrobnionego niepożądane elementy stalowe, z taśmy transportera rozładowczego. (Instalowany na transporterze rozładowczym)

TRANSPORTER ROZŁADOWCZY

Bezpośrednio odbiera i transportuje rozdrobniony materiał do dalszego procesu.

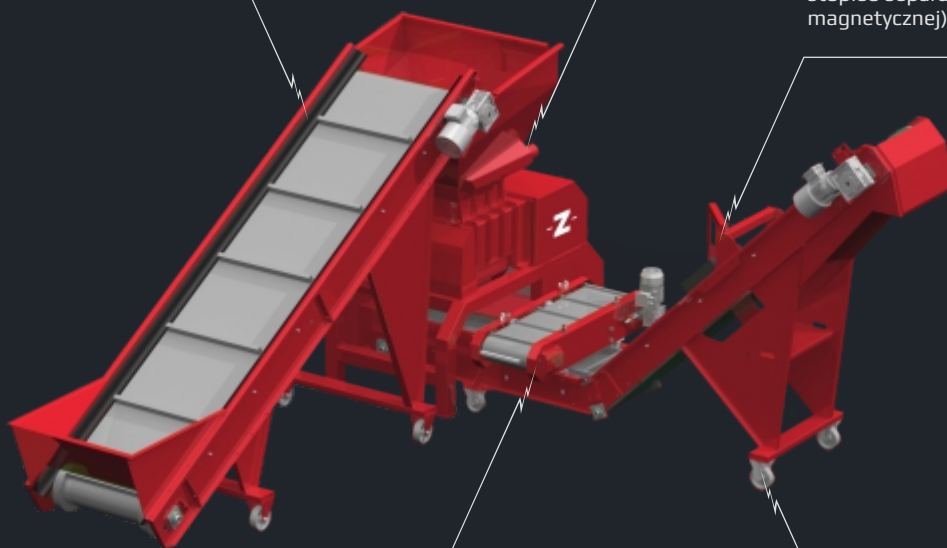

ZŁOMIARZE
RECYCLING TECHNOLOGY





SHREDDER WIELOWAŁOWY MCW



SHREDDER WIELOWAŁOWY MCW



ZŁOMIARZE
RECYCLING TECHNOLOGY





SHREDDER WIELOWAŁOWY MCW



ZŁMIARZE[®]
RECYCLING TECHNOLOGY



SHREDDER WIELOWAŁOWY MCW

O FIRMIE

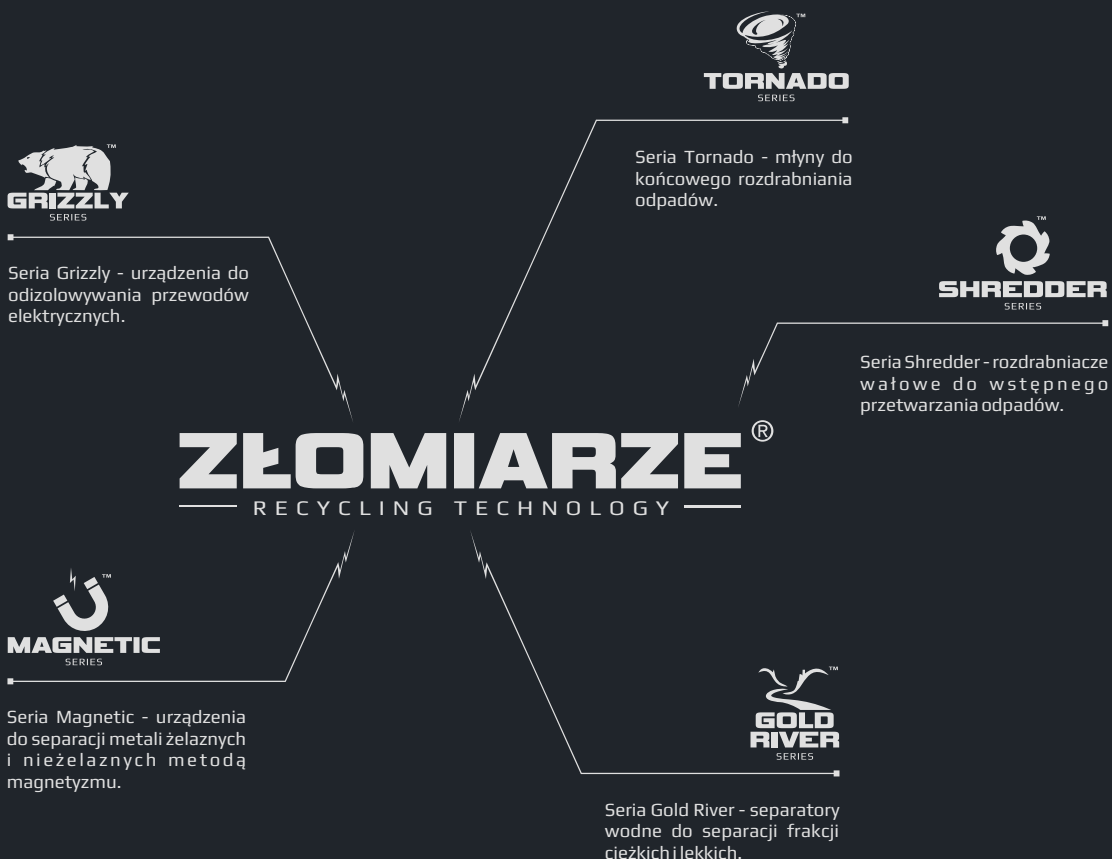
Złomiarze Recycling Technology to nowoczesna i dynamicznie rozwijająca się polska firma, która od 1999 roku stale powiększa grono klientów na terenie kraju i poza jego granicami. Obecnie jest jednym z wiodących producentów maszyn do recyklingu w Europie. Głównym przedmiotem działalności firmy jest projektowanie, rozwijanie i budowanie zaawansowanych systemów do recyklingu kabli oraz innych odpadów związanych z branżą złomową. Firma posiada nowoczesny park maszynowy oraz wykwalifikowaną kadrę projektantów, inżynierów i fachowców w dziedzinie budowy i projektowania maszyn, obróbki metali, spawania, automatyki oraz elektryki. Innowacja i jakość, wraz z całkowitą koncentracją na kliencie, to podstawowe zasady działalności firmy.



Dzięki wieloletniemu doświadczeniu w branży złomu kablowego, urządzenia zostały doprowadzone do perfekcji. Odzysk miedzi bezwzględnie nie spada poniżej 99.9%

ZŁOMIARZE
RECYCLING TECHNOLOGY



ZŁOMIARZE®
— RECYCLING TECHNOLOGY —



Złomiarze Recycling Technology
biuro@zlomiarze.pl
tel. 607 254 464
www.zlomiarze.pl

